



АБСОЛЮТНЫЕ ЭНКОДЕРЫ AE 38

Архангельск (8182)63-90-72
Астана +7(7172)727-132
Белгород (4722)40-23-64
Брянск (4832)59-03-52
Владивосток (423)249-28-31
Волгоград (844)278-03-48
Вологда (8172)26-41-59
Воронеж (473)204-51-73
Екатеринбург (343)384-55-89
Иваново (4932)77-34-06
Ижевск (3412)26-03-58
Казань (843)206-01-48

Калининград (4012)72-03-81
Калуга (4842)92-23-67
Кемерово (3842)65-04-62
Киров (8332)68-02-04
Краснодар (861)203-40-90
Красноярск (391)204-63-61
Курск (4712)77-13-04
Липецк (4742)52-20-81
Магнитогорск (3519)55-03-13
Москва (495)268-04-70
Мурманск (8152)59-64-93
Набережные Челны (8552)20-53-41

Нижний Новгород (831)429-08-12
Новокузнецк (3843)20-46-81
Новосибирск (383)227-86-73
Орел (4862)44-53-42
Оренбург (3532)37-68-04
Пенза (8412)22-31-16
Пермь (342)205-81-47
Ростов-на-Дону (863)308-18-15
Рязань (4912)46-61-64
Самара (846)206-03-16
Санкт-Петербург (812)309-46-40
Саратов (845)249-38-78

Смоленск (4812)29-41-54
Сочи (862)225-72-31
Ставрополь (8652)20-65-13
Тверь (4822)63-31-35
Томск (3822)98-41-53
Тула (4872)74-02-29
Тюмень (3452)66-21-18
Ульяновск (8422)24-23-59
Уфа (347)229-48-12
Челябинск (351)202-03-61
Череповец (8202)49-02-64
Ярославль (4852)69-52-93

>> Absolute encoder/ Absolutwertgeber



In special versions, motors of the product ranges BG 45, BG 65 (S), BG 75 and BG 95 can be fitted with attached absolute encoder AE 38 or AE 65 available.

Als Sonderausführung sind die Motoren der Baureihen BG 45, BG 65 (S), BG 75 und BG 95 mit angebautem Absolutwertgeber AE 38 oder AE 65 erhältlich.

Data/ Technische Daten	AE 38	AE 65
Resolution single-turn/ Auflösung Singleturn	12 Bit (4096 ppr) <i>for Commutation/</i> für Kommutierung 16 Bit (65536 ppr) <i>for Positioning/</i> für Positionierung	
Resolution multi-turn/ Auflösung Multiturn	16 Bit	
Interface/ Ausgangsschaltung	Via SSI to internal motor controller/ Über SSI intern zum Motorcontroller	
Counter buffering/ Zählerpufferung	Energy Harvesting, battery-free technology/ Nutzung Drehenergie, batterieelos	
Genauigkeit/ Accuracy	+/- 0.0878° (≤ 12 Bit)	

Preference/ Vorzugsreihe On request/ auf Anfrage

Dimensions AE 38 for BG 45 / BG 95 in mm/ Maßzeichnung AE 38 für BG 45 / BG 95 in mm

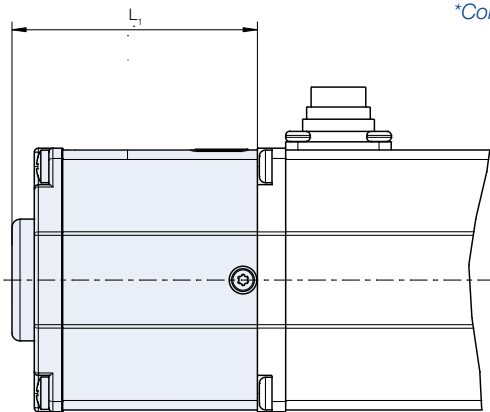

*Connector only if not connected internally/ Stecker nur, wenn nicht intern verschaltet

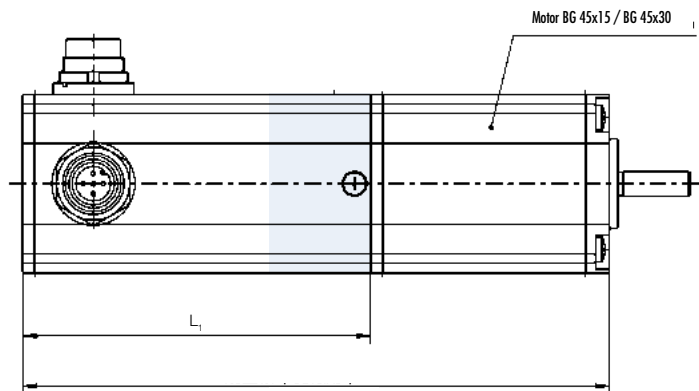

Length/ Längen (L in mm)

	AE 38 + BG 45	AE 38 + BG 65 (S)	AE 38 + BG 75	AE 38 + BG 95
L ₁	125	66	69	69

По вопросам продажи и поддержки обращайтесь:

Архангельск (8182)63-90-72
Астана +7(7172)727-132
Белгород (4722)40-23-64
Брянск (4832)59-03-52
Владивосток (423)249-28-31
Волгоград (844)278-03-48
Вологда (8172)26-41-59
Воронеж (473)204-51-73
Екатеринбург (343)384-55-89
Иваново (4932)77-34-06
Ижевск (3412)26-03-58
Казань (843)206-01-48

Калининград (4012)72-03-81
Калуга (4842)92-23-67
Кемерово (3842)65-04-62
Киров (8332)68-02-04
Краснодар (861)203-40-90
Красноярск (391)204-63-61
Курск (4712)77-13-04
Липецк (4742)52-20-81
Магнитогорск (3519)55-03-13
Москва (495)268-04-70
Мурманск (8152)59-64-93
Набережные Челны (8552)20-53-41

Нижний Новгород (831)429-08-12
Новокузнецк (3843)20-46-81
Новосибирск (383)227-86-73
Орел (4862)44-53-42
Оренбург (3532)37-68-04
Пенза (8412)22-31-16
Пермь (342)205-81-47
Ростов-на-Дону (863)308-18-15
Рязань (4912)46-61-64
Самара (846)206-03-16
Санкт-Петербург (812)309-46-40
Саратов (845)249-38-78

Смоленск (4812)29-41-54
Сочи (862)225-72-31
Ставрополь (8652)20-65-13
Тверь (4822)63-31-35
Томск (3822)98-41-53
Тула (4872)74-02-29
Тюмень (3452)66-21-18
Ульяновск (8422)24-23-59
Уфа (347)229-48-12
Челябинск (351)202-03-61
Череповец (8202)49-02-64
Ярославль (4852)69-52-93

Единый адрес для всех регионов: dre@nt-rt.ru || www.dunker.nt-rt.ru