



ЧЕРВЯЧНЫЕ РЕДУКТОРЫ STG 65

Архангельск (8182)63-90-72
Астана +7(7172)727-132
Белгород (4722)40-23-64
Брянск (4832)59-03-52
Владивосток (423)249-28-31
Волгоград (844)278-03-48
Вологда (8172)26-41-59
Воронеж (473)204-51-73
Екатеринбург (343)384-55-89
Иваново (4932)77-34-06
Ижевск (3412)26-03-58
Казань (843)206-01-48

Калининград (4012)72-03-81
Калуга (4842)92-23-67
Кемерово (3842)65-04-62
Киров (8332)68-02-04
Краснодар (861)203-40-90
Красноярск (391)204-63-61
Курск (4712)77-13-04
Липецк (4742)52-20-81
Магнитогорск (3519)55-03-13
Москва (495)268-04-70
Мурманск (8152)59-64-93
Набережные Челны (8552)20-53-41

Нижний Новгород (831)429-08-12
Новокузнецк (3843)20-46-81
Новосибирск (383)227-86-73
Орел (4862)44-53-42
Оренбург (3532)37-68-04
Пенза (8412)22-31-16
Пермь (342)205-81-47
Ростов-на-Дону (863)308-18-15
Рязань (4912)46-61-64
Самара (846)206-03-16
Санкт-Петербург (812)309-46-40
Саратов (845)249-38-78

Смоленск (4812)29-41-54
Сочи (862)225-72-31
Ставрополь (8652)20-65-13
Тверь (4822)63-31-35
Томск (3822)98-41-53
Тула (4872)74-02-29
Тюмень (3452)66-21-18
Ульяновск (8422)24-23-59
Уфа (347)229-48-12
Челябинск (351)202-03-61
Череповец (8202)49-02-64
Ярославль (4852)69-52-93

- » Gearbox with right angled output
- » Low noise
- » High quality and durable design
- » On request wide reduction range possible (5:1 up to 75:1)
- » **Long working life > 10.000 h**
- » Robust bearing system
- » Available as stand-alone gearbox with coupling on request

- » Getriebe mit rechtwinkligem Abtrieb
- » Geräuscharm
- » Hohe Qualität mit dauerfester Auslegung
- » Für Projekte große Untersetzungsvielfalt möglich (5:1 bis zu 75:1)
- » **Lange Lebensdauer > 10.000 h**
- » Besonders robuste Lagerung
- » Auf Anfrage als Sologetriebe mit Kupplung erhältlich



| Data/ Technische Daten STG 65 | | | | |
|---|-----|-----------|-----------|-----------|
| Reduction ratio/ Untersetzungsverhältnis | - | 5 | 10 | 25 |
| Efficiency/ Wirkungsgrad | % | 80 | 65 | 50 |
| Continuous torque/ Dauerdrehmoment | Ncm | 900 | 900 | 900 |
| Weight of gearbox/ Getriebegewicht | kg | ca. 2,1 | ca. 2,1 | ca. 2,1 |
| Axial load / radial load/ Axiallast / Radiallast | N | 300 / 500 | 300 / 500 | 300 / 500 |
| Acceleration torque/ Beschleunigungsmoment | Ncm | 1800 | 1800 | 1800 |
| Emergency-Stop (E-Stop)/ Emergency-Stop (E-Stop) | Ncm | 2700 | 2700 | 2700 |

Preference/ Vorzugsreihe On request/ auf Anfrage

| Lengths L motor gearbox combination/ Länge L Antrieb (mm ± 2) | |
|---|-----------------|
| | STG 65 |
| Stages/ Stufenzahl | 1 |
| GR 63x25/ x55 | 250 / 280 |
| BG 65x25/ x50/ x75 | 255 / 280 / 305 |
| BG 65x25/ x50/ x75 SI | 262 / 287 / 312 |
| BG 65x25/ x50/ x75 PI | 315 / 340 / 365 |
| BG 65x25/ x50/ x75 Ci / MI | 270 / 295 / 320 |
| BG 65Sx25/ x50 | 262 / 287 |
| BG 65Sx25/ x50 XI | 270 / 295 |
| BG 65Sx25/ x50/ x75 SI / PI / Ci / MI | 270 / 295 / 320 |
| BG 75x25/ x50/ x75 SI / PI / Ci / MI | 270 / 295 / 320 |
| BG 95x40 dCore/ dPro | 336 |
| Gearbox without motor/ Getriebe ohne Motor | 155 |

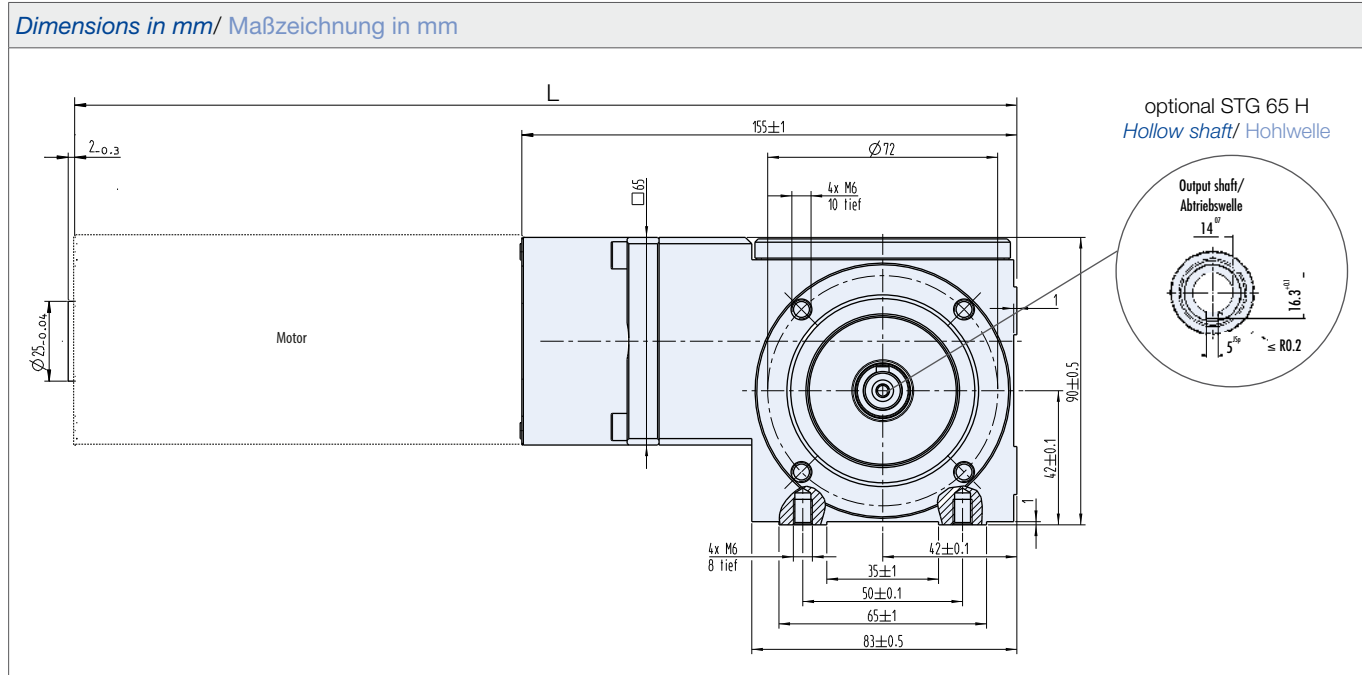

По вопросам продажи и поддержки обращайтесь:

Архангельск (8182)63-90-72
Астана +7(7172)727-132
Белгород (4722)40-23-64
Брянск (4832)59-03-52
Владивосток (423)249-28-31
Волгоград (844)278-03-48
Вологда (8172)26-41-59
Воронеж (473)204-51-73
Екатеринбург (343)384-55-89
Иваново (4932)77-34-06
Ижевск (3412)26-03-58
Казань (843)206-01-48

Калининград (4012)72-03-81
Калуга (4842)92-23-67
Кемерово (3842)65-04-62
Киров (8332)68-02-04
Краснодар (861)203-40-90
Красноярск (391)204-63-61
Курск (4712)77-13-04
Липецк (4742)52-20-81
Магнитогорск (3519)55-03-13
Москва (495)268-04-70
Мурманск (8152)59-64-93
Набережные Челны (8552)20-53-41

Нижний Новгород (831)429-08-12
Новокузнецк (3843)20-46-81
Новосибирск (383)227-86-73
Орел (4862)44-53-42
Оренбург (3532)37-68-04
Пенза (8412)22-31-16
Пермь (342)205-81-47
Ростов-на-Дону (863)308-18-15
Рязань (4912)46-61-64
Самара (846)206-03-16
Санкт-Петербург (812)309-46-40
Саратов (845)249-38-78

Смоленск (4812)29-41-54
Сочи (862)225-72-31
Ставрополь (8652)20-65-13
Тверь (4822)63-31-35
Томск (3822)98-41-53
Тула (4872)74-02-29
Тюмень (3452)66-21-18
Ульяновск (8422)24-23-59
Уфа (347)229-48-12
Челябинск (351)202-03-61
Череповец (8202)49-02-64
Ярославль (4852)69-52-93

Единый адрес для всех регионов: dre@nt-rt.ru || www.dunker.nt-rt.ru